

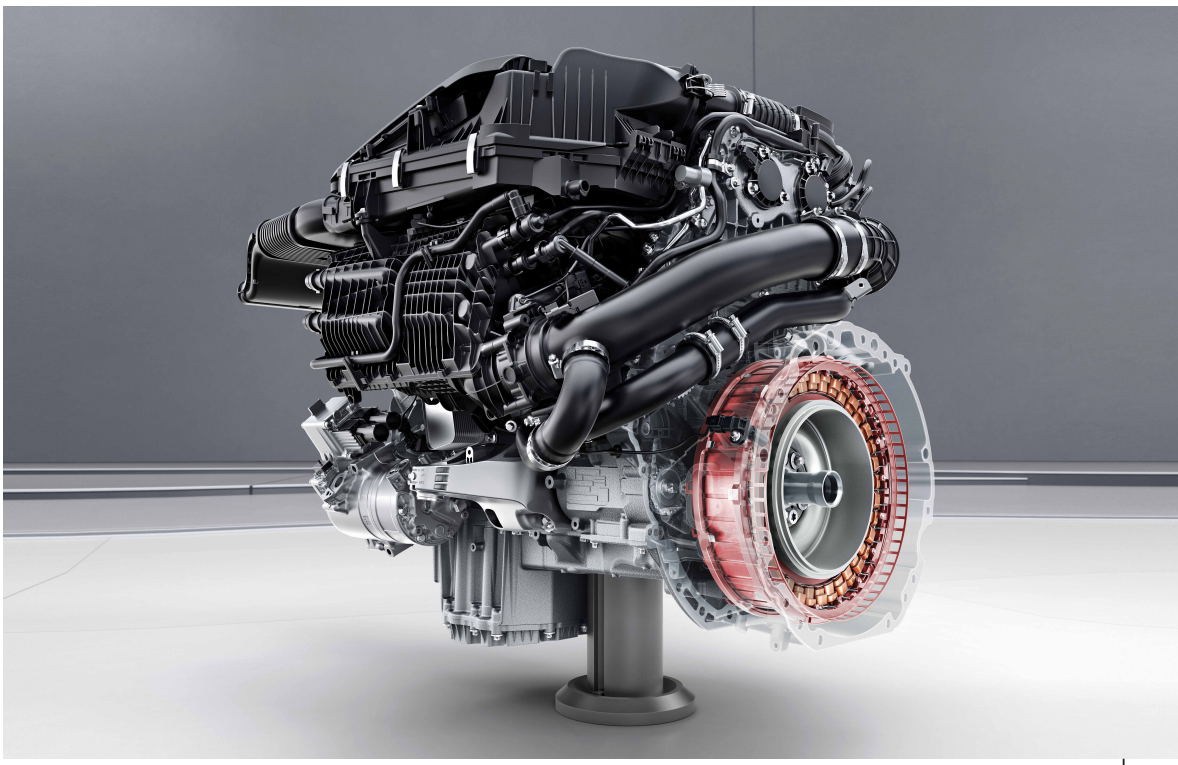

AMG



Mercedes-AMG  
**GT 53 4MATIC+**



1

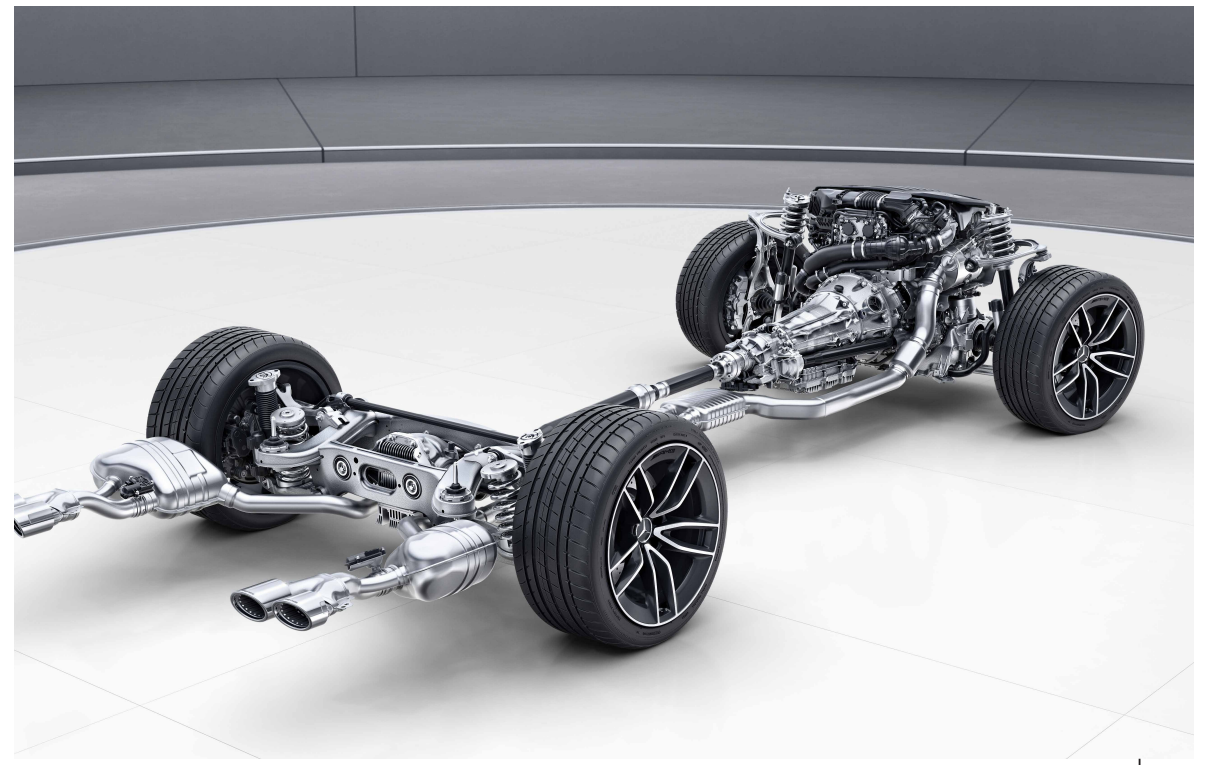

2

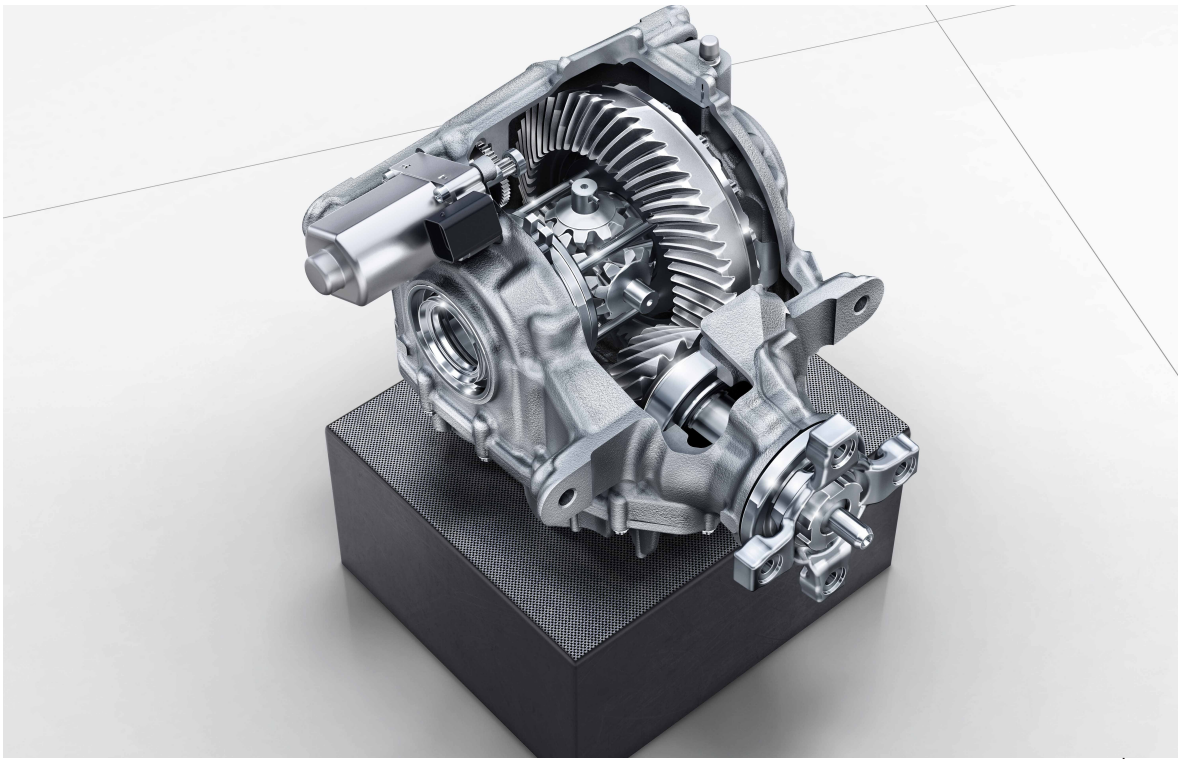

3



4



5

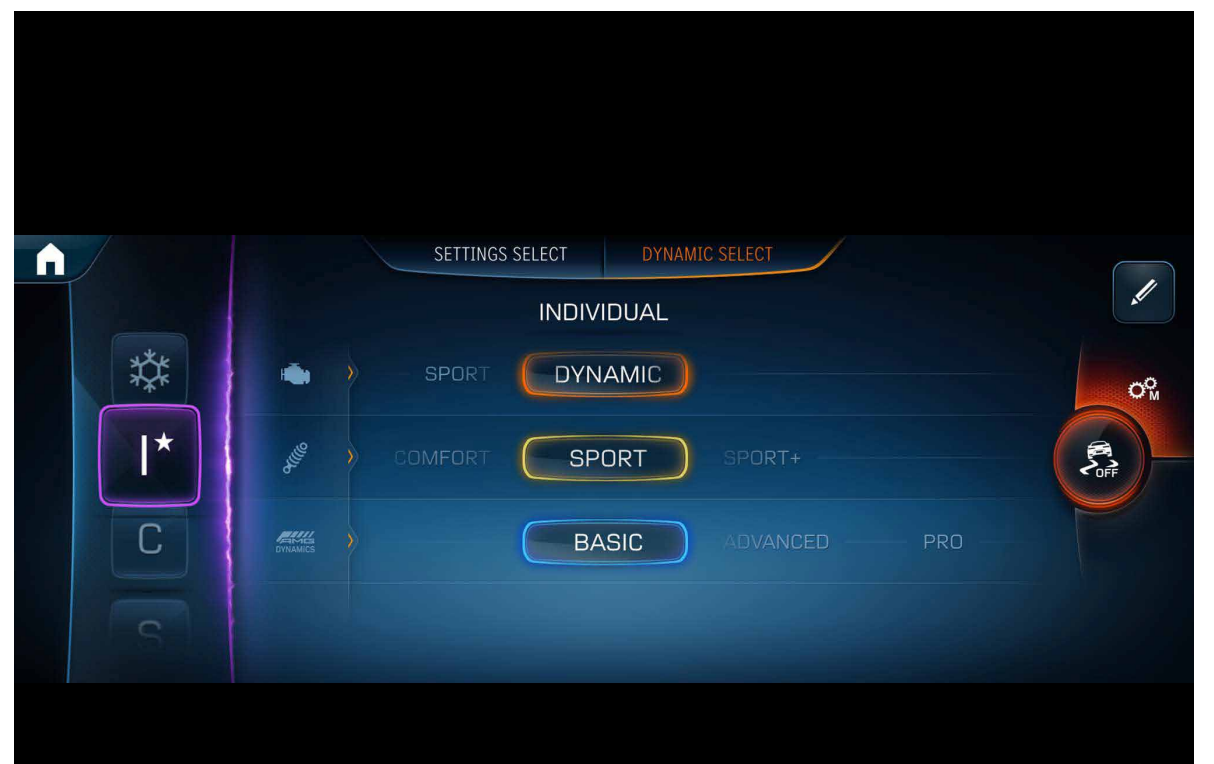

6



7

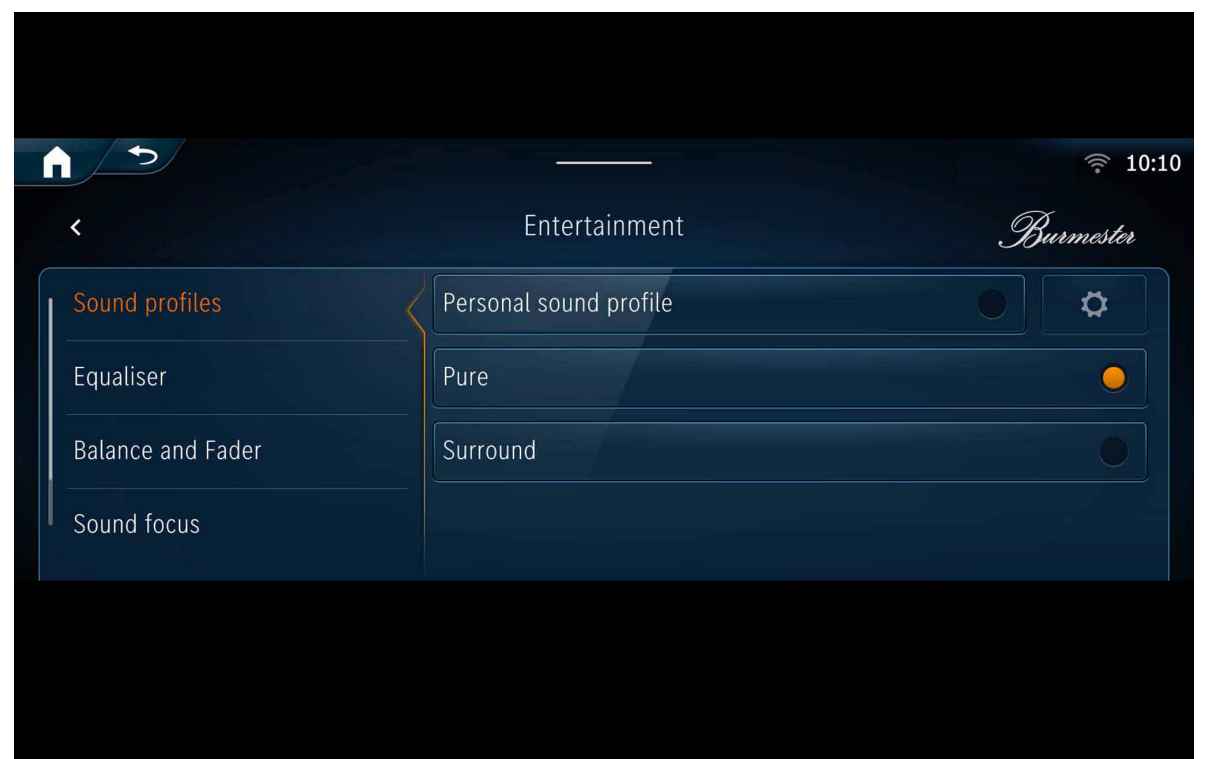

8

## Trang bị nổi bật

1. Động cơ xăng 6 xi-lanh M256
2. Hệ thống treo AMG RIDE CONTROL với khả năng điều chỉnh nhiều chế độ
3. Hộp số tự động 9 cấp AMG SPEEDSHIFT TCT 9G
4. Hệ thống phanh hiệu suất cao AMG
5. Cụm đèn trước Multi-Beam LED tích hợp đèn LED chiếu sáng ban ngày
6. Cụm điều khiển AMG DYNAMIC SELECT với các chế độ vận hành khác nhau
7. Chức năng kiểm soát tốc độ Cruise Control với SPEEDTRONIC cho phép điều chỉnh tốc độ tối đa mong muốn trong khu vực bị giới hạn tốc độ
8. Hệ thống âm thanh Burmester® 14 loa, công suất 640 watts

# Kích thước

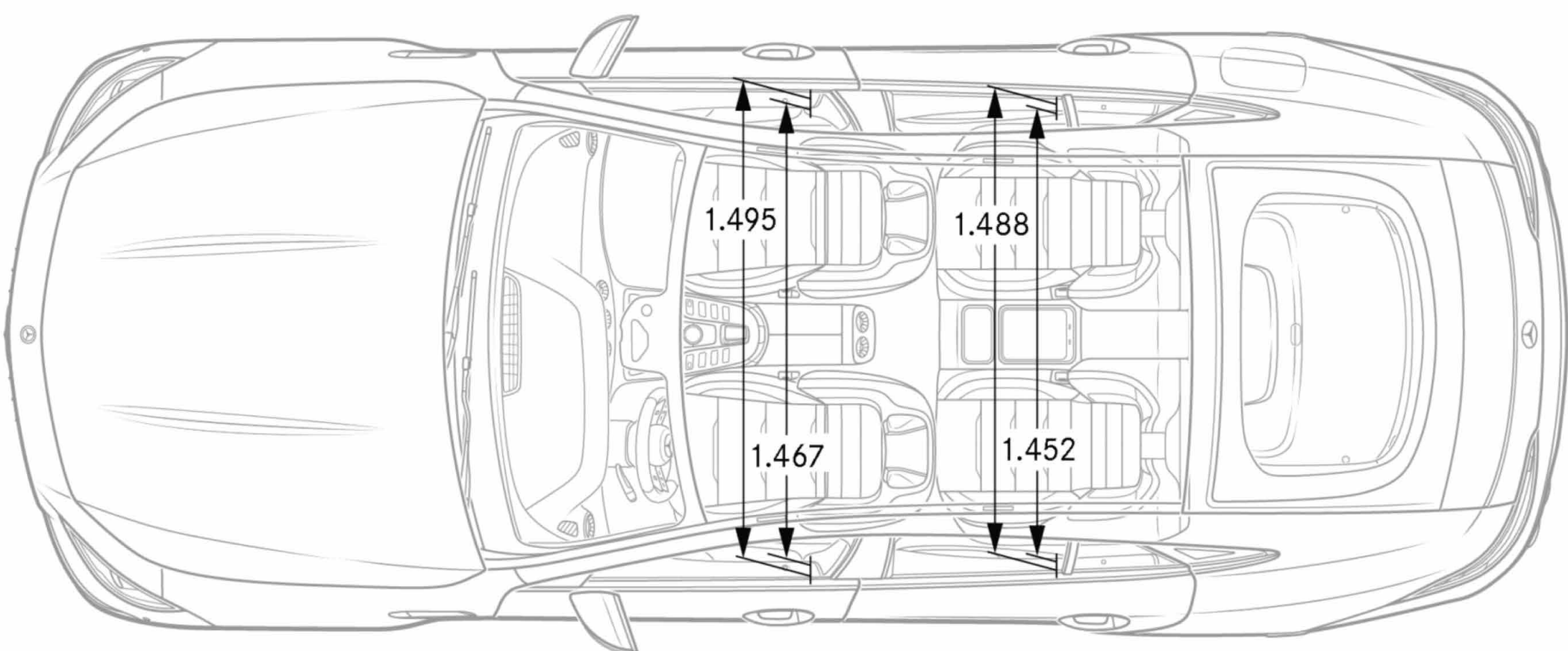
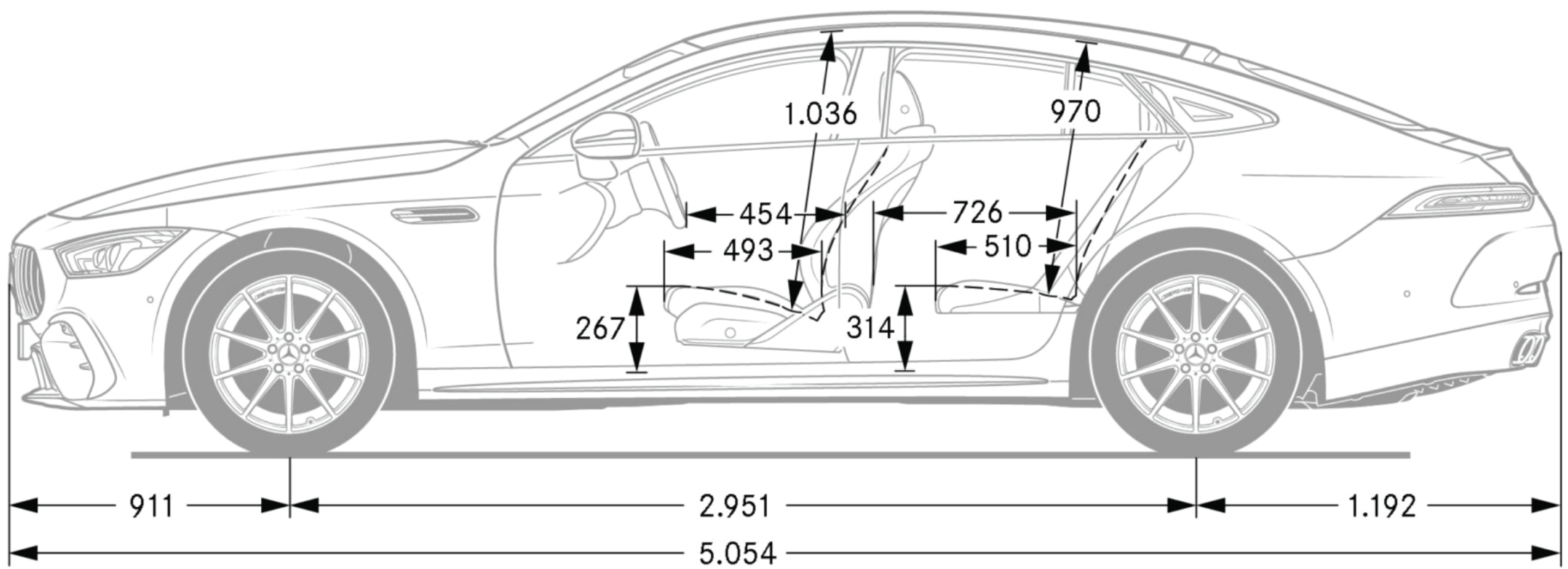
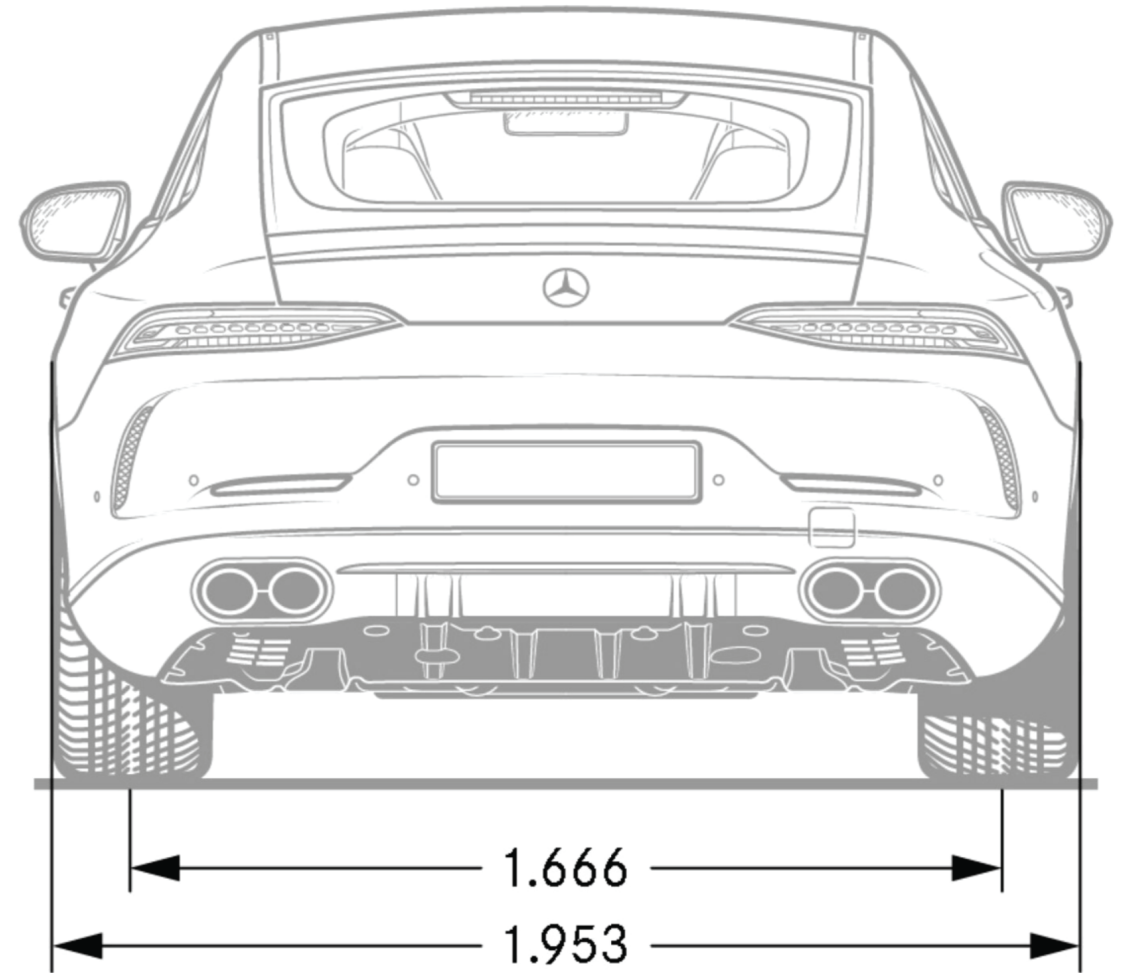
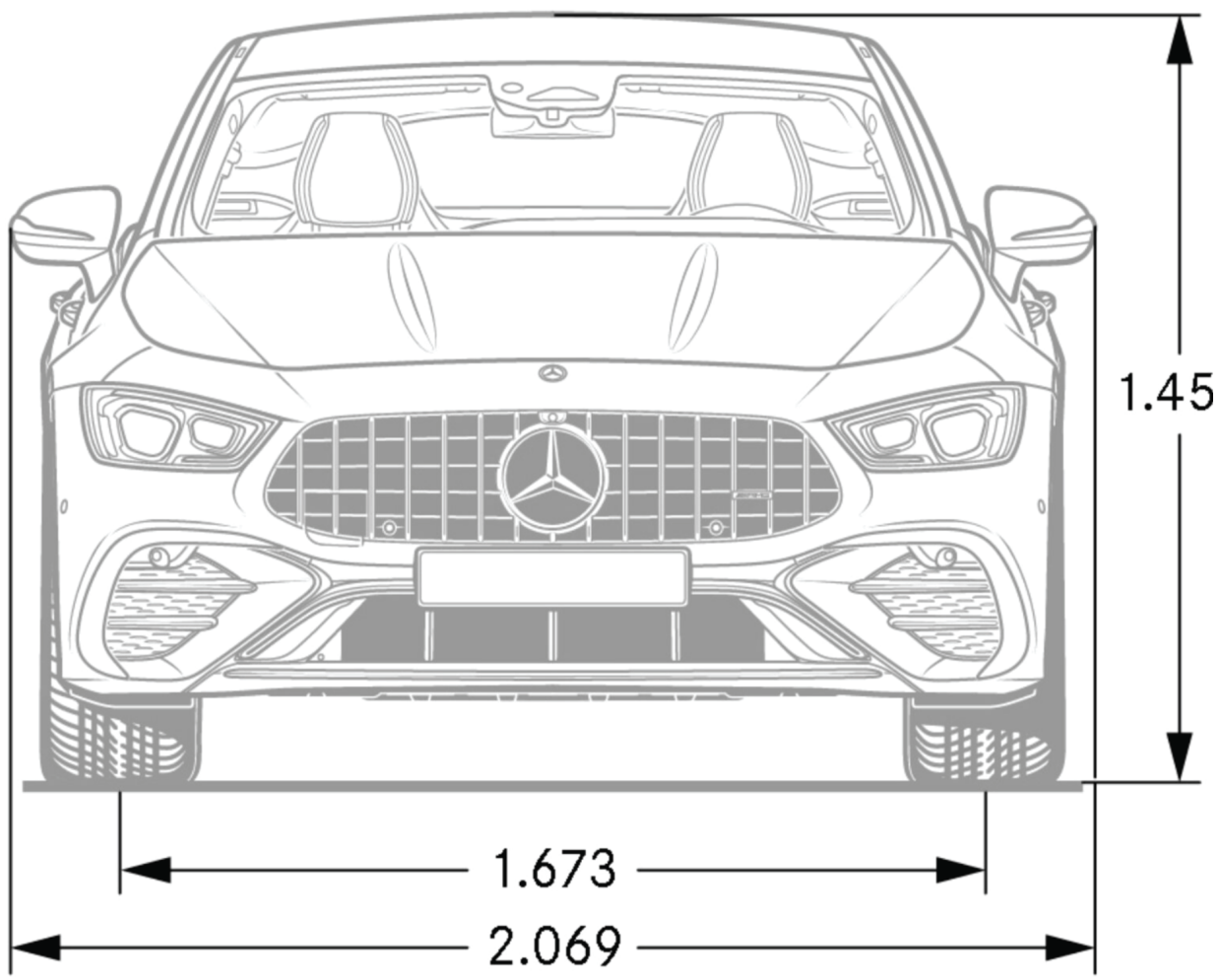

# Thông số kỹ thuật

## Mercedes-AMG GT 53 4MATIC+

D x R x C (mm)	5051 x 1953 x 1451
Chiều dài cơ sở (mm)	2951
Tự trọng/Tải trọng (kg)	2045/470
Động cơ	l6
Dung tích công tác (cc)	2999
Công suất cực đại (kW tại vòng/phút)	320/6100
Mô-men xoắn cực đại (Nm tại vòng/phút)	520/1800 - 5800
Hộp số	Tự động 9 cấp AMG SPEEDSHIFT TCT 9G
Dẫn động	4 bánh toàn thời gian 4MATIC+
Tăng tốc 0-100 km/h (s)	4,5
Vận tốc tối đa (km/h)	285
Loại nhiên liệu	Xăng không chì có trị số octane 95 hoặc cao hơn
Mức tiêu thụ nhiên liệu, kết hợp (l/100km)	11,4
Mức tiêu thụ nhiên liệu, trong đô thị (l/100km)	13,62
Mức tiêu thụ nhiên liệu, ngoài đô thị (l/100km)	10,11

# Trang bị an toàn

Động cơ xăng thể hệ mới với công nghệ EQ BOOST
Hệ thống treo AMG RIDE CONTROL với khả năng điều chỉnh nhiều chế độ
Hệ thống lái trợ lực điện thể thao AMG
Lấy chuyển số bán tự động DIRECT SELECT phía sau tay lái
Cụm điều khiển AMG DYNAMIC SELECT với các chế độ vận hành khác nhau
Hệ thống phanh hiệu suất cao AMG
Chức năng hiển thị thông tin trên kính chắn gió
Camera 360°
Cụm đèn trước Multi-Beam LED tích hợp đèn LED chiếu sáng ban ngày
Đèn báo rẽ trên gương chiếu hậu, cụm đèn sau & đèn phanh thứ ba công nghệ LED
Gương chiếu hậu chống chói tự động; gương chiếu hậu bên ngoài chỉnh & gập điện
Chức năng ECO start/stop
Chức năng cảnh báo mất tập trung ATTENTION ASSIST
Hệ thống tự động bảo vệ PRE-SAFE® và PRE-SAFE® Sound
Hệ thống chống bó cứng phanh ABS; Hỗ trợ lực phanh khẩn cấp BAS; Chống trượt khi tăng tốc ASR; Ổn định thân xe điện tử ESP và hỗ trợ ổn định khi gió thổi ngang
Hệ thống phanh ADAPTIVE với chức năng hỗ trợ dừng xe (HOLD) và hỗ trợ khởi hành ngang dốc (Hill-Start Assist)
Phanh tay điều khiển điện với chức năng nhả phanh thông minh
Đèn phanh Adaptive nhấp nháy khi phanh gấp
Túi khí phía trước; túi khí bên hông phía trước; túi khí cửa sổ; túi khí cho đầu gối người lái
Dây đai an toàn 3 điểm cho tất cả các ghế với bộ căng đai khẩn cấp & giới hạn lực siết
Cần gạt nước mưa với cảm biến mưa
Hệ thống khóa cửa trung tâm với chức năng tự động khóa khi xe chạy và mở khóa trong trường hợp khẩn cấp
Gói hệ thống chống trộm
Bộ vá lốp khẩn cấp

# Trang bị tiện nghi

Ghế người lái & hành khách phía trước điều chỉnh điện

Bộ nhớ 3 vị trí cho ghế trước, tay lái & gương chiếu hậu bên ngoài

Hệ thống sưởi cho hàng ghế trước

Hệ thống giải trí thế hệ mới MBUX với màn hình cảm ứng 12.3-inch; kết nối Bluetooth; chức năng điều khiển bằng giọng nói LINGUATRONIC – kích hoạt thông qua câu lệnh “Hey Mercedes”

Chức năng kết nối Apple Carplay và Android Auto

Chức năng sạc không dây cho hàng ghế trước

Touchpad điều khiển cảm ứng dạng thiết kế mới trên bộ trung tâm

Cổng kết nối truyền thông đa phương tiện phía dưới tựa tay trung tâm

Hệ thống âm thanh Burmester® 14 loa, công suất 640 watts

Điều hòa khí hậu tự động 3 vùng THERMOTRONIC

Hệ thống AIR-BALANCE với bộ lọc không khí cao cấp, chức năng ion hóa oxy và tạo hương thơm cao cấp

Màn che nắng cho kính sau

Hệ thống khóa xe thông minh & khởi động bằng nút bấm KEYLESS-GO

Chức năng HANDS-FREE ACCESS

Khóa cửa điều khiển từ xa & mã hóa động cơ chống trộm

Chức năng đóng mở cửa sau bằng điện EASY-PACK

Tín hiệu âm thanh khi mở/khóa cửa

Chức năng kiểm soát tốc độ Cruise Control với SPEEDTRONIC cho phép điều chỉnh tốc độ tối đa mong muốn trong khu vực bị giới hạn tốc độ

Đồng hồ hiển thị nhiệt độ ngoài trời

# Trang bị nội thất & ngoại thất

Lưới tản nhiệt thiết kế thẳng đứng đặc trưng AMG

Mâm xe 21-inch thiết kế đa chấu chéo

Cửa sổ trời chỉnh điện

Gói ngoại thất AMG với nẹp chỉ mạ chrome

Kẹp phanh sơn đỏ in logo “AMG”

Đèn viền nội thất 64 màu

Nội thất ốp gỗ open-pore ash màu xám

Tay lái thể thao AMG bọc da Nappa / DINAMICA

Bảng đồng hồ dạng kỹ thuật số với màn hình 12.3-inch

Mặt trên bảng táp-lô bọc da ARTICO

Ốp bộ bước cửa trước với dòng chữ “AMG” phát sáng



[www.mercedes-benz.com.vn](http://www.mercedes-benz.com.vn)



[www.facebook.com/MercedesBenzVietnam](https://www.facebook.com/MercedesBenzVietnam)

Công ty TNHH Mercedes-Benz Việt Nam  
693 Quang Trung, Phường 8, Quận Gò Vấp, Tp. Hồ Chí Minh.  
Hotline: 1800 400 110

Mercedes-Benz Việt Nam là thành viên thuộc tập đoàn Mercedes-Benz AG.

Thông tin sản phẩm có thể thay đổi sau khi tài liệu này được in (08-2023).